

Dell™ 1704FPV 平板顯示器

關於您的顯示器：

- [正面圖](#)
- [背面圖](#)
- [側面圖](#)
- [底面圖](#)
- [顯示器規格](#)
- [Dell Soundbar \(選購配備\) 規格](#)
- [顯示器保養方式](#)

使用您可調整的顯示器座台

- [安裝座台](#)
- [整理您的纜線](#)
- [傾斜、旋轉、直立](#)
- [移除座台](#)

設定安裝您的顯示器

- [連接您的顯示器](#)
- [使用控制顯示器按鈕](#)
- [使用 OSD](#)
- [設定最佳化解析度](#)
- [使用 Dell Soundbar \(選購配備\)](#)

旋轉顯示器

- [變更顯示器旋轉設定](#)
- [變更您的作業系統](#)

解決問題

- [顯示器疑難排解](#)
- [一般問題](#)
- [產品問題](#)
- [USB 問題](#)
- [Soundbar 疑難排解](#)

附錄

- [安全資訊](#)
- [與 Dell 連絡](#)
- [法規宣告](#)
- [回收](#)
- [顯示器安裝設定指南](#)

此文件內的資訊如有變更，恕不另行通知。

© 2004 Dell Inc. 版權所有。

未經 Dell Inc. 書面許可不得將任何部份以任何形式複製。

此文件內使用的商標：Dell™, PowerEdge™, PowerConnect™, PowerVault™, Dell™ Dimension™, Inspiron™, OptiPlex™, Latitude™, Dell Precision™ 和 Dell | EMC為 Dell Inc 的註冊商標。Microsoft、Windows 和Windows NT為 Microsoft Corporation 的註冊商標。Adobe為Adobe Systems Incorporated(Adobe系統公司)具有一定法律效力的註冊商標。身為 ENERGY STAR會員，DELL 產品的電源效能必須符合 ENERGY STAR規定。ENERGY STAR 為美國 Environmental Protection Agency 的註冊商標。EMC為EMC Corporation的註冊商標。

此說明文件中提到之所有其他註冊和未註冊商標均為各擁有者所有。Dell Inc. 對於非本身的商標或商標名稱放棄所有權的利益。

2004 年 8 月

關於您的顯示器：

Dell™ 1704FPV 平板顯示器

- [正面圖](#)
 - [背面圖](#)
 - [底面圖](#)
 - [側面圖](#)
 - [顯示器規格](#)
 - [Dell Soundbar \(選購\) 規格](#)
 - [顯示器保養方式](#)
-

正面圖



1. OSD 功能表 / 選取按鈕
 2. 輸入選項 / 向下按鈕
 3. 自動調整 / 向上按鈕
 4. 電源按鈕 (附有電燈指示器)
-

背面圖



1. Dell Soundbar 托架 — 隨附選購配備 Dell Soundbar。
2. 安全鎖狹縫 — 隨附一個鎖保護您的顯示器。
3. 底座移除按鈕 — 按一下拆除底座。
4. VESA 底座孔 (100mm [在隨附的底盤]) — 用來架住顯示器。
5. 條碼序號標籤 — 如果您需要連絡 Dell，獲得技術支援，請參閱此標籤。
6. 鎖定/解除按鈕 — 將顯示器向下壓，按一下按鈕拆除顯示器，再將顯示器移至需要的高度。
7. 法規等級標籤 — 經審核的核准清單。
8. 電纜支架 — 可將電纜整理支架內。

底面圖

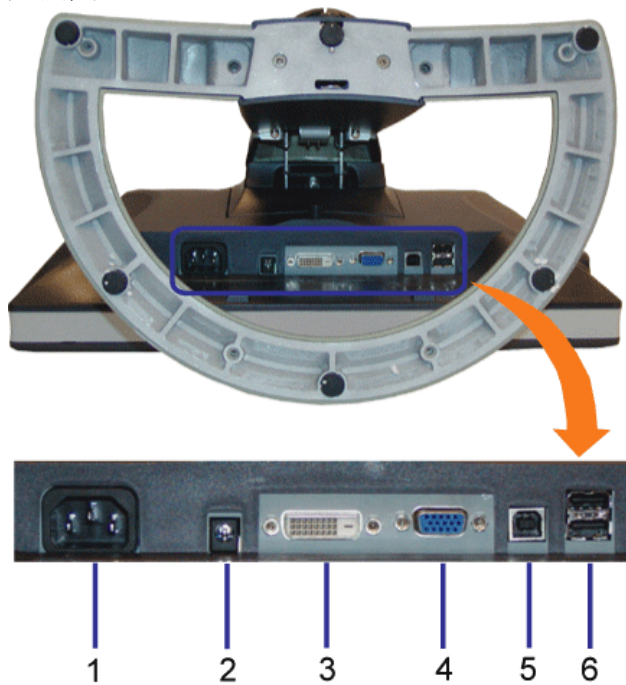

1. 電源線 - 連接電線
2. Dell Soundbar 電源線 - 連接至 Soundbar 的電線 (選購配備)
3. DVI 接頭 - 連接電腦的 DVI 纜線
4. VGA 接頭 - 連接電腦的 VGA 纜線
5. USB upstream 接頭 - 連接您電腦和顯示器的 USB 纜線。一旦連接纜線，您可以使用在顯示器側面和下方使用 USB 接頭。
6. USB 接頭 - 連接您的 USB 裝置。您必須先連接 USB 纜線到電腦，並在顯示器上使用 USB upstream 接頭，您才能使用此接頭。

側面圖

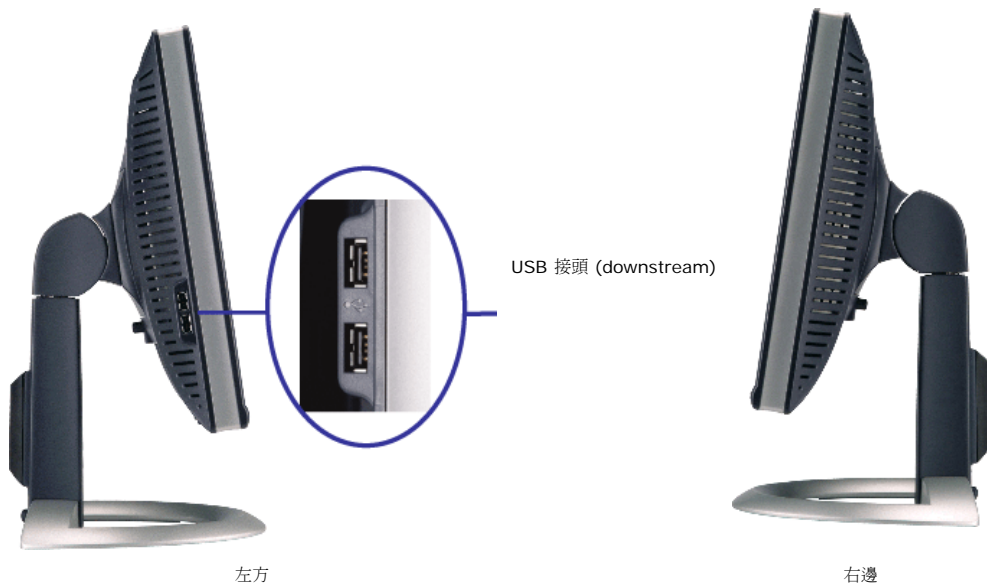

顯示器規格

電源管理模式

如果有 VESA 的 DPM 相容顯示卡，或在電腦上安裝軟體，當沒有使用時，顯示器會自動省電。這就是所謂的「省電模式」*。如果使用鍵盤滑鼠、或其他輸入裝置使電腦偵測到訊號，顯示器將自動回復。以下表格顯示自動省電功能的耗電和訊號

VESA 模式	水平同步	垂直同步	影像	電源指示器	耗電
正常執行(隨附 Dell Soundbar 和 USB active)	使用中	使用中	使用中	綠色	65 W (最多)
正常執行	使用中	使用中	使用中	綠色	32 W (正常)
非使用模式	非使用中	非使用中	空白	橘色	少於 3 W
關閉	-	-	-	關閉	少於 1 W

請注意：OSD 只會在正常執行模式下使用。在非使用模式下，按下 [功能選單] 或 [Plus] 按鈕，將出現以下訊息。

1. Analog Input
In Power Save Mode
Press Any Key on Keyboard or Move Mouse

或

2. Digital Input
In Power Save Mode
Press Any Key on Keyboard or Move Mouse

啟動電腦並「回復」顯示器，以使用 OSD。

顯示器為合乎 ENERGY STAR® 規章，並與 TCO '99 / TCO '03 電源管理規定相容。



* 要在關閉模式下達到完全不耗電，必須將顯示器上的電線拔除。

ENERGY STAR® 為美國註冊商標。身為 ENERGY STAR® 會員，DELL 產品的電源效能必須符合 ENERGY STAR® 規定。

Pin 位置

15-pin D-Sub 接頭：

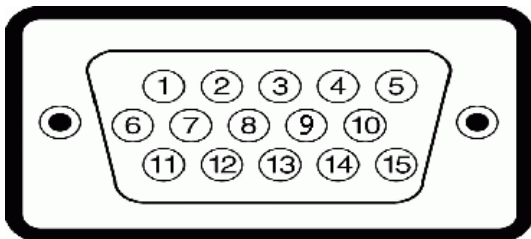

Pin 號碼	15-Pin 側面訊號纜線的顯示器側面
1	影像-紅

2	影像-綠
3	影像-藍
4	GND
5	GND
6	GND-R
7	GND-G
8	GND-B
9	DDC +5V
10	同步處理/自行測試
11	GND
12	DDC 資料
13	H-sync
14	V-sync
15	DDC 時鐘

24 pin 數位 DVI 接頭：

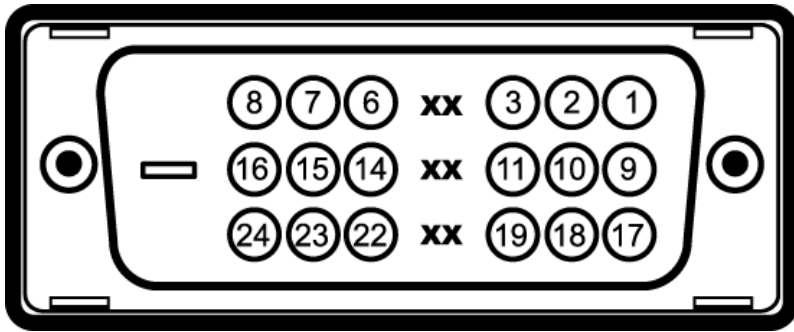

請注意：Pin 1 在右上方。

Pin	訊號位置	Pin	訊號位置	Pin	訊號位置
1	T.M.D.S. Data 2-	9	T.M.D.S. Data 1-	17	T.M.D.S. Data 0-
2	T.M.D.S. Data 2+	10	T.M.D.S. Data 1+	18	T.M.D.S. Data 0+
3	T.M.D.S. Data 2 Shield	11	T.M.D.S. Data 1 Shield	19	T.M.D.S. Data 0 Shield
4	無 Pin	12	無 Pin	20	無 Pin
5	無 Pin	13	無 Pin	21	無 Pin
6	DDC 時鐘	14	+5V Power	22	T.M.D.S. Clock Shield
7	DDC 資料	15	Ground (for +5V)	23	T.M.D.S. Clock +
8	沒有連結	16	隨插即用偵測	24	T.M.D.S. Clock -

通用序列埠 (USB) 介面

此顯示器支援高速 USB 2.0 介面。*



	資料率	耗電
高速	480 Mbps	2.5W (每個通訊埠最大值)
全速	12 Mbps	2.5W (每個通訊埠最大值)
低速	1.5 Mbps	2.5W (每個通訊埠最大值)

USB 通訊埠：

- 1 upstream - 背面
- 4 downstream - 2 個在背面；2 個在左邊



請注意：USB 2.0 必需要支援 2.0 的電腦



請注意：顯示器的 USB 介面只在顯示器為電源開啟狀態才能使用。(或在省電模式)。將您的顯示器關閉再開啟，將重新啟動 USB 介面 隨附的週邊可能需要幾秒鐘，才能正常使用。

隨插即用功能

您可以在顯示器上使用隨插即用系統。顯示器將自動使用資料顯示頻道 (DDC) 協定提供電腦系統 Extended Display Identification Data (EDID)，系統可以自行設定並最佳化顯示器設定。使用者也可

以自行選擇其他不同設定，但大多數情況都是自動安裝。

一般

型號 1704FPV

螢幕顯示器

螢幕類型	主動式矩陣 - TFT LCD
螢幕尺寸	17 吋 (17 吋可檢視的影像大小)
預設顯示區域：	
水平	337 毫米 (13.3 吋)
垂直	270 毫米 (10.6 吋)
點距	0.264 毫米
可視角度	178° (垂直) typ, 178° (水平) typ
亮度輸出	280 CD/m ² (一般)
對比頻率	1000 到 1 (一般)
顯示器塗料	防炫光搭配硬殼塗料 3H
背光	CCFL (4) 邊光系統
反應時間	25 毫秒 (一般)

解析度

水平掃描範圍	30 kHz 到 81 kHz (自動)
垂直掃描範圍	56 Hz 至 76 Hz (自動)
最佳預設解析度	1280 x 1024 / 60 Hz
最高預設解析度	1280 x 1024 / 75 Hz

預設顯示模式

顯示模式	水平電頻 (kHz)	垂直電頻 (Hz)	Pixel Clock (MHz)	同步極性 (水平/垂直)
VESA, 720 x 400	31.5	70.0	28.3	-/+
VESA, 640 x 480	31.5	60.0	25.2	-/-
VESA, 640 x 480	37.5	75.0	31.5	-/-
VESA, 800 x 600	37.9	60.3	49.5	+/+
VESA, 800 x 600	46.9	75.0	49.5	+/+
VESA, 1024 x 768	48.4	60.0	65.0	-/-
VESA, 1024 x 768	60.0	75.0	78.8	+/+
VESA, 1152 x 864	67.5	75.0	108	+/+
VESA, 1280 x 1024	64.0	60.0	135.0	+/+
VESA, 1280 x 1024	80.0	75.0	135.0	+/+

電機資訊

影像輸入訊號	類比 RGB, 0.7 伏特 +/-5%, 正極輸入電阻為 75 歐姆 數位 DVI-D TMDS, 每條不同線 600mV, 正極輸入電阻為 50 歐姆
同步輸入訊號	不同水平和垂直同步處理、無磁性 TTL 等級、SOG (Composite SYNC on green)
電源輸入電壓 / 電頻 / 電流	100 到 240 VAC / 50 或 60 Hz ± 3 Hz / 2.0A (Max.)

流入電流	120V: 42A (最大) 240V: 80A (最大)
------	----------------------------------

物理特性

接頭類型	15-pin D-subminiature, 藍色接頭; DVI-D, 白色接頭
訊號纜線類型	類比可拆式, D-sub, 15pin, 與顯示器隨附 Digital: 可拆式, DVI-D, Solid pins, 與顯示器隨附
尺寸 (與底座):	
高度 (在半景模式)	548.21 毫米 (21.58 吋)
高度 (壓縮/全景鎖定模式)	384.36 毫米 (15.13 吋)
寬度	376 毫米 (14.8 吋)
深度	213.79 毫米 (8.42 吋)
重量 (只有顯示器)	6.12 公斤 (13.48 磅)
重量 (加上包裝)	8.3 公斤 (18.28 磅)

環境

溫度:	
執行狀態	5° 到 35°C (41° 到 35.00°C)
非執行狀態	儲存: -20° 到 60°C (-4° 到 140°F) 運送: -20° 到 60°C (-4° 到 140°F)
溼度:	
執行狀態	10% 到 80% (非凝結狀態)
非執行狀態	儲存: 5% 到 90% (非凝結狀態) 運送: 5% 到 90% (非凝結狀態)
海拔高度:	
執行狀態	最高 3,657.6 公尺 (12,000 呎)
非執行狀態	最高 12,192 公尺 (40,000 呎)
散熱度	221.937 BTU/小時 (最大) 109.261 BTU/小時 (一般)

Dell Soundbar (選購配備) 規格

系統頻率回應	95 Hz 到 20 kHz @ 10 dB (平均值以下)SPL
總輸出電力	14 W 不斷電 (所有喇叭都為執行狀態) @ 10% (THD+N), 1 kHz (FTC rated)
耳機插頭 輸出電力	40 mW 不斷電 (RL = 32Ω) @ 10% (THD+N), 1 kHz
輸出感光度	500 ± 50 mVrms @ 1 kHz
輸出頻率	
輸入電阻	>10kΩ
最大輸入訊號電壓	2 Vrms
控制項	電源開/關 聲音大小
輸入電纜	隨附 3.0 m ± 0.1 m AWG26 黑色電纜, 和 3.5 mm 萊姆綠音響插頭
電源規格	DC12V, 1.5A +/-10%
電源線長度	隨附 305 mm ± 15 mm AWG22 b黑色電纜, 和 DC 插頭 (5.5 x 2.1 x 12 mm)
工作溫度範圍	10°C 到 40°C
溼度, 沒有凝結狀態	95% RH @ 40 °C

顯示器保養方式

 警告：清理顯示器前，請閱讀並遵守 [安全說明](#)。

 警告：清理顯示器前，請先將電源線從插頭拔掉。

- 要清理您防靜電的顯示器，請使用微濕的乾淨軟布。如果可以，請使用專門清理防靜電的棉紙或溶劑。請勿使用苯甲胺、稀釋劑、阿摩尼亞、侵蝕性的清潔劑，或壓縮氣體。
- 請使用微濕的軟布清理塑膠製品。避免使用去污劑，將導致塑膠製品損害。
- 如果您在拆開外包裝時，發現有白色粉末，請用布插拭。在運送顯示器時，可能會產生白色粉末。
- 請小心搬運顯示器，深色的塑膠外殼可能會因為刮傷留下白色的刮痕。

[返回內容網頁](#)

使用您可調整的顯示器座台

Dell™ 1704FPV 平板顯示器

- [安裝座台](#)
- [整理您的纜線](#)
- [傾斜、旋轉、直立](#)
- [移除座台](#)

安裝座台

 請注意：當出廠時，座台和顯示器為非安裝狀態。



- 將顯示器的溝槽安裝至座台上。
- 下壓顯示器直到顯示器鎖定在座台上。

整理您的纜線



在安裝所有必要的顯示器和電腦纜線後 (請參閱[連接至顯示器](#))，依據圖示使用纜線支架將所有纜線收好歸位。

傾斜、旋轉、直立

調整顯示器的傾斜、旋轉、直立角度您可以依據您的需要調整顯示器。

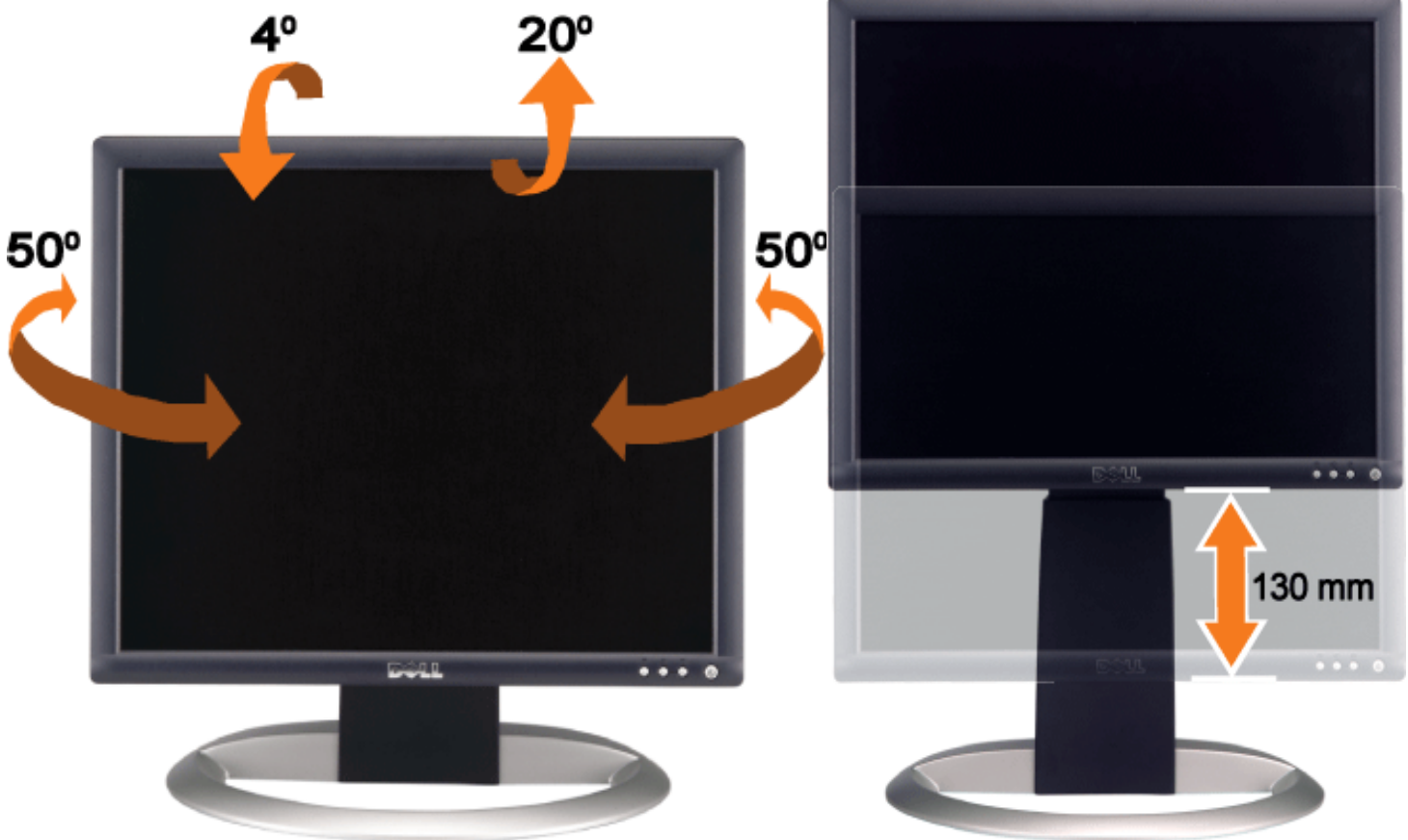

您可以使用座台鎖住/解除按鈕，垂直調整座台，最大調整幅度為 5.12 吋 (130mm)。請按顯示器後方的座台鎖住/解除按鈕，再將顯示器上下調整至您要的位置。

 請注意：在您將顯示器移至新位置，請將顯示器調整至原來位置鎖定座台。

移除座台

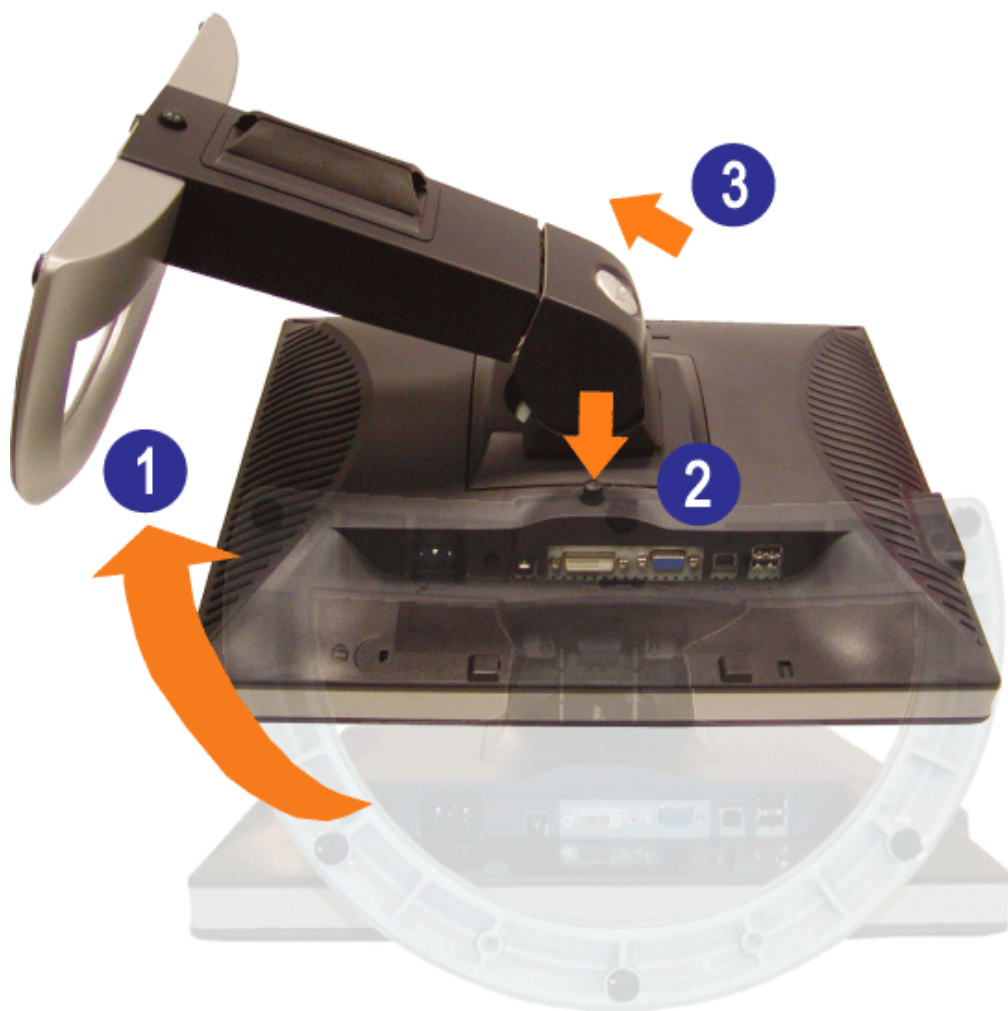

 注意：將顯示器置放在軟布或軟墊上，再依據以下步驟移除座台

- 轉動座台以方便使用座台移除按鈕。
- 要將顯示器從座台移走時，請按住座台移除按鈕。

[返回內容網頁](#)

安裝您的顯示器

Dell™ 1704FPV 平板顯示器

- [連接您的顯示器](#)
- [使用控制顯示器按鈕](#)
- [使用 OSD](#)
- [設定最佳化解析度](#)
- [使用 the Dell Soundbar \(選購配備\)](#)

連接您的顯示器

警告： 在您執行任何此章節步驟前，請先參閱並遵守[安全說明](#)。

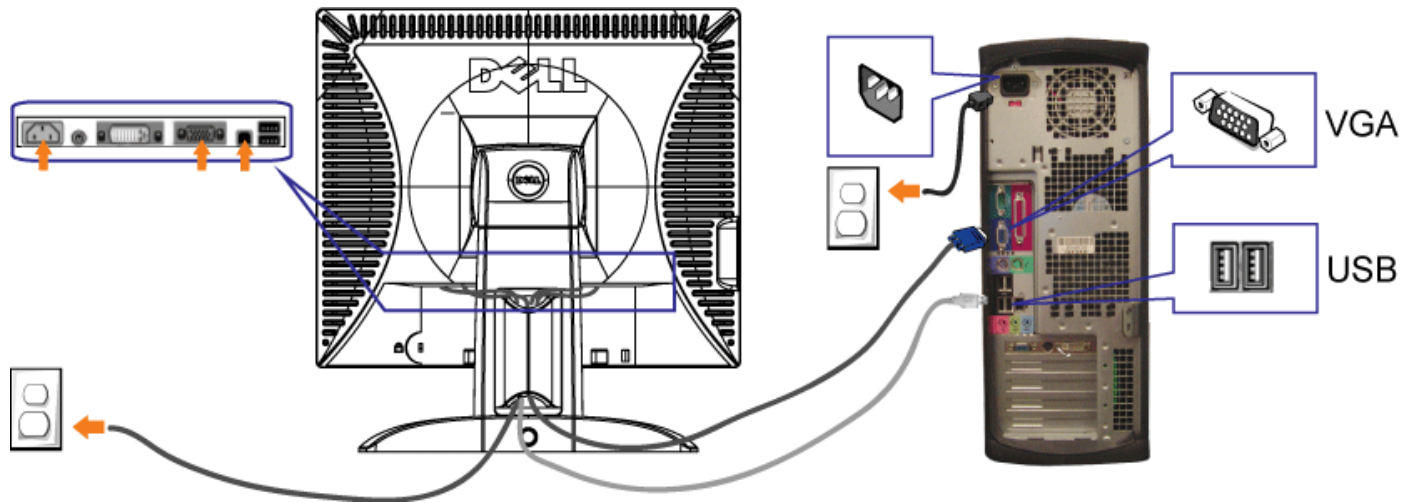

或

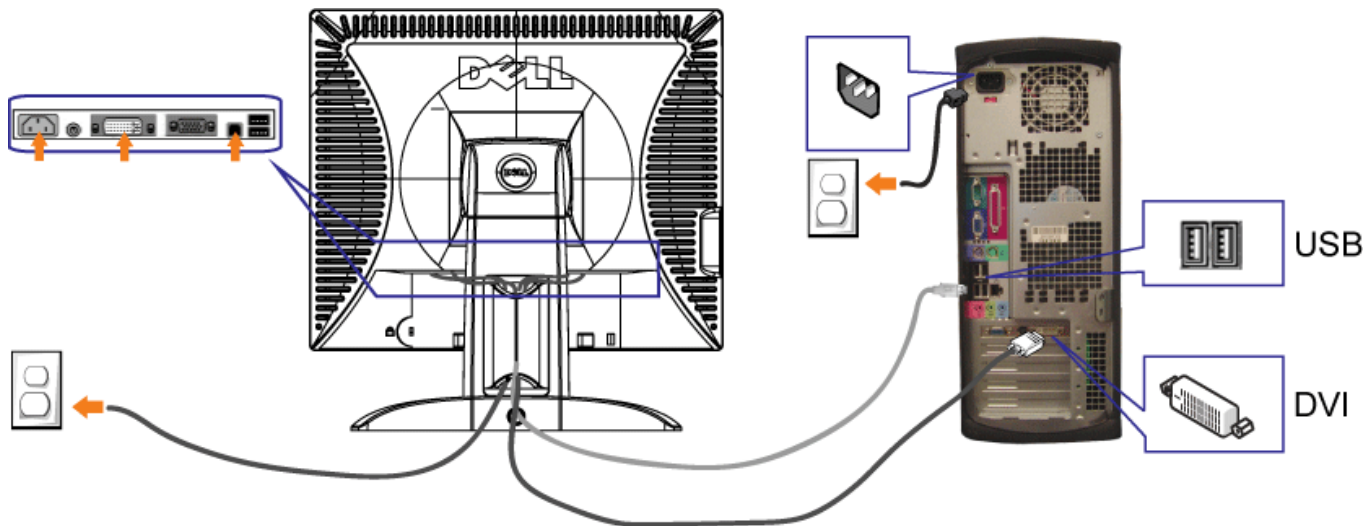



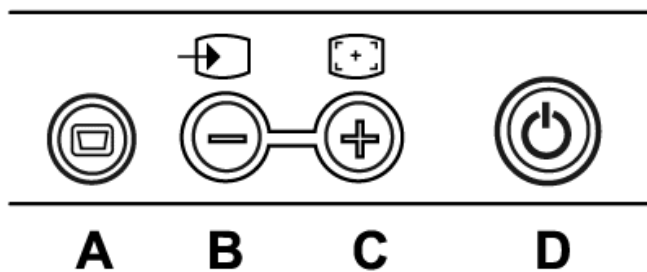

1. 關閉您的電腦並拔除電源線。
2. 連接白色 DVI 或藍色 VGA 纜線接頭到電腦和顯示器上。
3. 連接您顯示器隨附的 USB 纜線至您電腦上，並將 upstream USB 接頭連接到顯示器。一旦纜線連接至電腦和顯示器，您可以使用 USB 接頭至顯示器。
4. 連接任何 USB 裝置。
5. 連接電源線。
6. 開啟顯示器和電腦。如果您沒有看到影像，請按一下輸入選項按鈕，並確認選取正確的來源。如果您沒有看到影像，請參閱顯示器疑難排解。

使用控制顯示器按鈕

使用顯示器正面的按鈕調整影像設定。



 OSD 功能表 / 選取按鈕	功能表按鈕用來開啟 on-screen display (OSD)、結束功能表和子功能表和結束 OSD。請參閱 使用 OSD
 	使用輸入選取按鈕，選取連接至顯示器上的不同影像訊號。  請注意：Dell 自我功能測試對話方塊將顯示在顯示器上。如果顯示器無法偵測到影像訊號或是無法正確執行，將出現黑色背景。依據選取的輸入來源，以下顯示的對話方塊之一將不斷出現。

輸入選取	
 向下 (-) 和向上 (+)	使用這些按鈕調整 (增加/減少) OSD 內的項目。
 自動調整	使用這個按鈕啟動自動設定和調整。當顯示器自行調整至目前輸入項目，將出現以下對話方塊在黑色顯示器上：  自動調整  按鈕可以讓顯示器自動調整為收到的輸入影像訊號。使用自動調整後，您可進一步使用 OSD 內的設定調整您的顯示器 Pixel Clock (Coarse)、Phase (Fine)。  注意：當沒有使用中的影像輸入訊號或是有安裝纜線，即使按下按鈕，也不會出現自動調整畫面。
 電源按鈕和指示器	使用電源按鈕開啟和關閉顯示器。 綠燈表示顯示器為開啟狀態，並完全執行功能中。橘色代表為省電模式。

使用 OSD

 注意：如果您調整並繼續進入其他功能表，或是結束 OSD，顯示器將自動儲存您的變更。如果您變更設定，並等候 OSD 消失，將儲存變更的設定。

□□□ 請按 [功能表] 開啟 OSD 系統，顯示主要功能表。

類比 (VGA) 輸入主要功能表

數位 (DVI) 輸入主要功能表



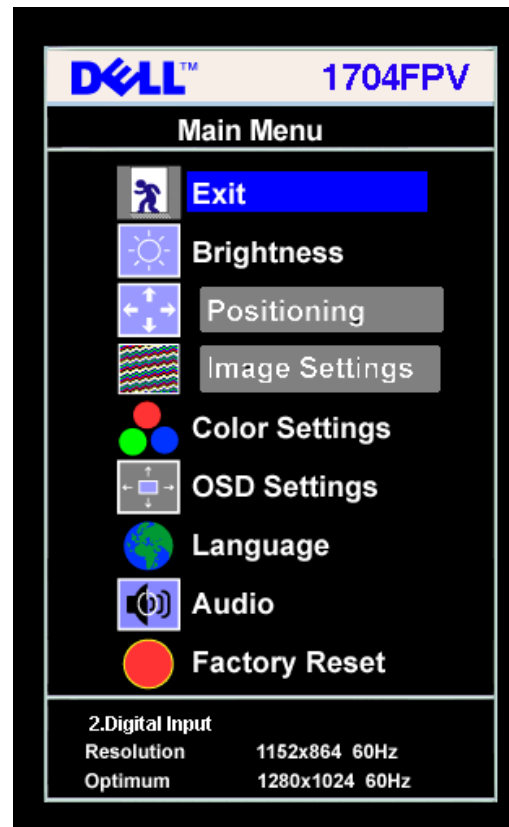

或



 注意：位置和影像設定都只在類比模式 (VGA) 下才能使用。

- 按 - 和 + 按鈕切換設定選項。一旦從一個選項移動到另一個，選項名稱將反白顯示。請參閱以下表格，了解顯示器可用的選項完整清單。
- 按一下 [功能表] 將開啟反白選項。
- 按 [-] 和 [+] 按鈕選取想要的設定。
- 按一下功能表進入捲軸，再依據功能表指示使用 [-] 和 [+] 按鈕變更設定。
- 按一下 [功能表] 按鈕回到主要功能表選取其他選項，或按兩次或是三次結束 OSD。

Icon	功能表和子功能表	說明
	結束	選取結束主要功能表
	亮度 / 對比度	<p>亮度調整背燈的照度。</p> <p>先調整 [亮度]，如果需要再調整 [對比度]。</p> <p>按 [+] 增加照度，或是 [-] 減低照度 (最低 0 ~ 最高 100)。</p> <p>對比度調整顯示器畫面深淺的程度。</p> <p>按 [+] 增加對比度，或是 [-] 減低對比度 (最低 0 ~ 最高 100)。</p>

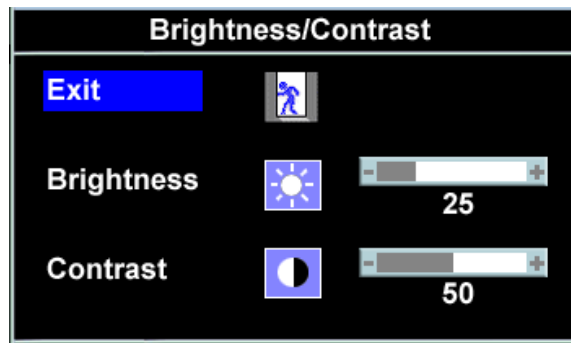

 注意：當使用 **DVI** 來源，對比度調整選項將無法使用。





定位：
水平
垂直

定位將調整顯示器畫面上的檢視區域。

當變更水平或垂直設定，將不會變更檢視區域大小，影像將依據您的選項變更位置。

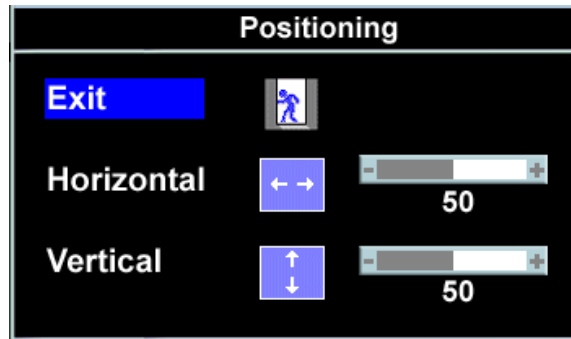
最低為 0 (-) 最高為 100 (+)。



 注意：當使用 **DVI** 來源，對比度調整選項將無法使用。

 注意：水平和垂直 **OSD** 位置依據全景 (預設) 或是側面 [變更顯示器旋轉設定](#) 調整，當使用 [OSD 旋轉設定](#) 功能。

影像設定：
自動調整



Pixel Clock
(Coarse)



Pixel Clock
(Coarse)

即使您的電腦在開始辨識您的顯示器，當您有特別的設定安裝，自動調整設定將自動化顯示設定。

 注意：多數情況下，自動調整將自動提供最佳影像。

Phase 和 Pixel Clock 調整設定讓您依據喜好調整顯示器設定。這些設定可以透過選取影像設定，進入 OSD 主要功能表進行設定。

使用 [-] 和 [+] 按鈕調整設定 (最低: 0 ~ 最高: 100)

如果透過 Phase 調整依舊無法得到滿意的效果，請使用 Pixel Clock (course) 調整，再使用 Phase (fine)。

 注意：此功能可能變更顯示影像的寬度。使用 **Position** 功能表的水平功能將要顯示的影像放在顯示器中央。

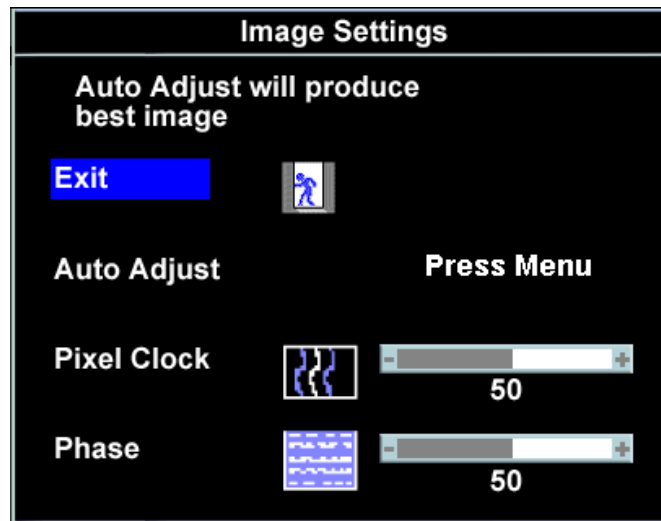

 注意：當使用 DVI 來源，無法使用影像設定 (Image Settings)。



顏色設定
藍色預設

紅色預設

正常預設

使用者預設

顏色設定調整顏色的深淺、色調和飽和度。

白色區域內的色調將是最清楚易見。

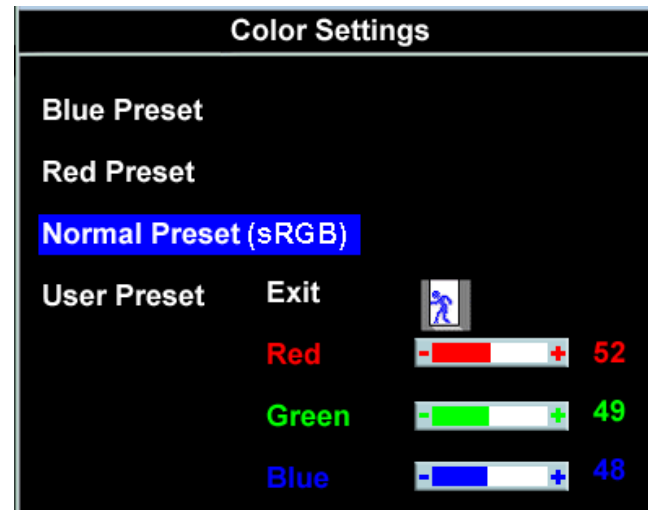

- 藍色預設帶有藍紫色調。此顏色都通常用來已文字為主的應用程式上 (工作表、程式、文字編輯工具等)。
- 紅色預設帶有紅紫色調。此顏色都通常用來已顏色為主的應用程式上 (圖片影像編輯、多媒體、電影等)。
- [正常預設] 用來回復預設值(原廠設定)。此設定也是 “sRGB” (標準預設顏色)。
- [[使用者預設]：使用 (+) 或 (-) 增加或減低這三個顏色 (R, G, B)，可設定由 0 到 100。



OSD 設定：

水平位置
垂直位置

OSD 保留時間

調整 OSD 設定，包含位置、功能表畫面時間、和 OSD 旋轉設定。

OSD 位置：

- 要調整 OSD 的水平位置，請使用 [-] 和 [+] 按鈕移動 OSD 到左方和右方。
- 要調整 OSD 的垂直位置，請使用 [-] 和 [+] 按鈕移動 OSD 到上方和下方。



OSD 旋轉設定 OSD 鎖定設定



OSD 保留時間：

一旦在使用中 OSD 將維持使用狀態。要調整保留時間，請設定在您按下按鈕後，要保留多久時間讓 OSD 維持使用狀態。使用 [-] 和 [+] 按鈕調整滑桿，一個單位為 5 秒，從 5 秒到 60 秒。

OSD 旋轉設定
每 90 度反時鐘選轉 OSD。依據 [旋轉顯示器](#) 說明變更。

OSD 鎖定：

注意：當 OSD 為鎖住狀態，按下功能表按鈕，將讓使用者直接進入 OSD 設定功能表的 [OSD 鎖定] 功能。請選取[否] (-) 取消鎖定，並可以使用提其他設定。

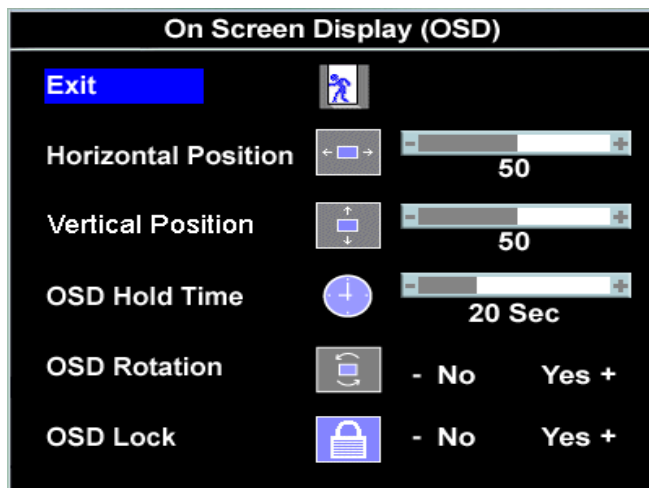

注意：您可以按住功能表 15 秒鎖定或取消鎖定 OSD。



語言

選取 OSD 顯示五個語言 (英文、法文、西班牙文、德文和日文)。



注意：此變更只會影響 OSD，並不會影響其他電腦上的軟體。



音效 (非必要選項)

您可以選取在省電模式中開啟或關閉音效。

是 — 啟動音效

否 — 關閉音效 (預設)

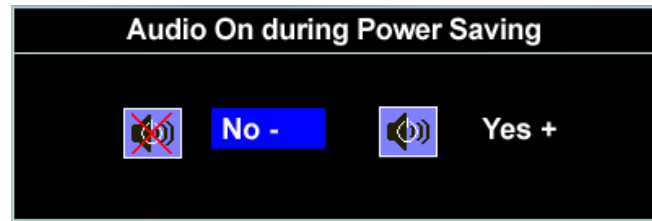

 注意：當 **Dell Soundbar** 沒有正確安裝至顯示器，音效功能表將無法使用。



原廠設定：

將 OSD 功能表選項設定為原廠設定值。

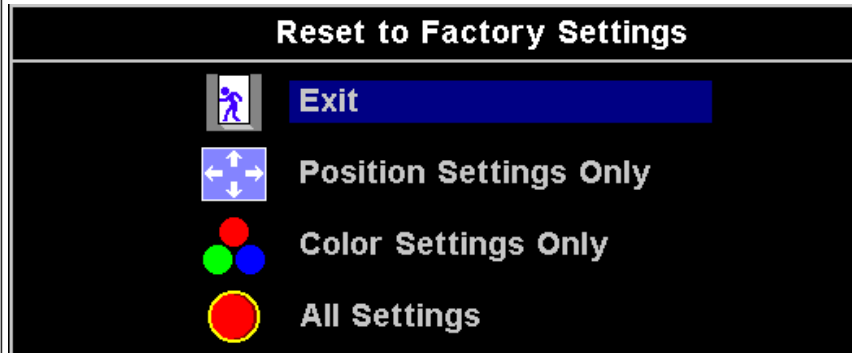

結束 — 選取離開重設功能表，並不儲存任何 OSD 選項。

只限位置設定 — 變更影像位置設定為原來設定。

只限顏色設定 — 變更紅色、綠色、藍色為原廠設定，並將預設值設為 [正常預設]。

全部 設定 — 變更所有使用者設定，包含顏色、位置、亮度、對比度和 OSD 保留時間為原廠設定。OSD 的語言將不會改變。

OSD 警告訊號

以下警告訊息出現在顯示器上，表示顯示器為非同步狀態。



表示顯示器無法同步處理從電腦上接收的訊號。訊號太高或太低，無法讓顯示器使用。請參閱[規格](#)，獲得更多相關顯示器的水平和垂直電頻資訊。建議模式為 1280 X 1024 @ 60Hz。

 注意：如果顯示器無法偵測到影像訊號，**Dell** 自我功能測試對話方塊將顯示在畫面上。

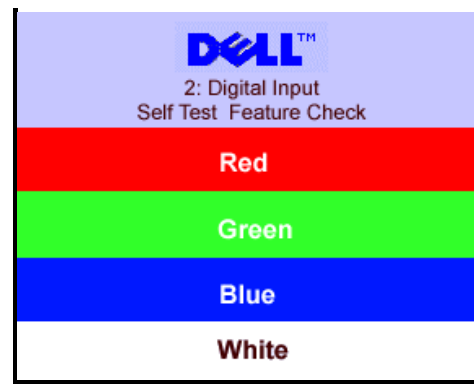
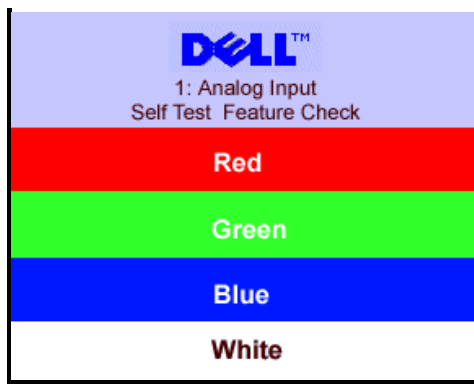

有時候會沒有出現警告訊息，但是畫面為空白。這表示顯示器無法接收電腦訊號。

請參閱 [解法問題](#) 獲得更多資訊。

設定最佳解析度

- 在桌面上按一下右鍵，再按 [內容]。
- 選取 [設定] 索引標籤。
- 設定畫面更新速率為 [60 Hz]。
- 設定畫面解析度為 1280 x 1024，並確認畫面更新速率依舊為 60 Hz。
- 按一下 [確定]。

如果您沒有看到 1280 x 1024 的選項，您必須更新顯示卡驅動程式。

如果您使用 Dell 桌上型電腦，您可以執行以下步驟：

- 移至 support.dell.com，輸入您的服務標籤，再下載顯示卡的最新驅動程式。

如果您使用 Dell 攜帶型電腦：

- 移至 support.dell.com，輸入您的服務標籤，再下載顯示卡的最新驅動程式。

如果您使用非 Dell 電腦：

- 移至您電腦的支援網站，下載最新的顯示卡驅動程式。
- 移至您顯示卡的支援網站，下載最新的顯示卡驅動程式

使用 Dell Soundbar (選購配備)

Dell Soundbar 為兩頻四個喇叭，可用在顯示器上的裝置。Soundbar 有：可以調整系統音量調節鈕、開啟/關閉按鈕，綠色的 LED 為電源指示器，和兩組音效耳機插孔。



1. 安裝裝置
2. Power/volume 控制鈕
3. 電源指示器
4. 耳機接頭

連接 Soundbar 至顯示器

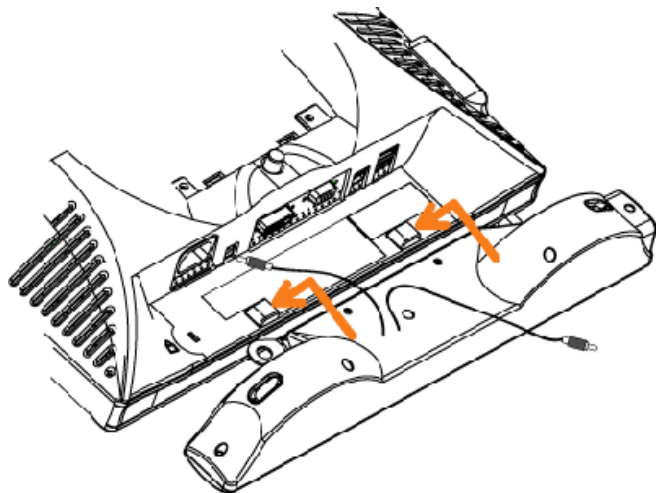



注意：不要使用 **Soundbar** 電源接頭在其他裝置上。

1. 將 **Soundbar** 連接至顯示器，必須先將 **Soundbar** 兩邊的卡榫與顯示器下方的孔座對齊。
 2. 將 **Soundbar** 向左推，直到卡入位置。
 3. 插上 **Soundbar** 電源接頭至顯示器後方。
 4. 從 **Soundbar** 將綠色音響插頭插入電腦外接接頭。
-

[返回內容網頁](#)

旋轉顯示器

Dell™ 1704FPV 平板顯示器

● [變更顯示器的轉向](#)

● [變更您的作業系統](#)

變更顯示器的轉向

在您變更您的顯示器轉向前，您的顯示器應該為直立([加長直立](#)) 或直立傾斜 ([傾斜](#)) 避免撞到顯示器邊緣。



變更您的作業系統

在您變更您的顯示器轉向後，您必須完成以下步驟變更您的作業系統。

 請注意：如果您的顯示器使用非 **Dell** 電腦，您需要到顯示卡驅動程式網站或您的電腦製造商網站，獲得變更作業系統的相關資訊。

□□□ 在桌面按一下右鍵，再按一下 [內容]。

□□□ 選取 [設定值] 索引標籤，再按一下 [進階]。

□□□ 如果您有 ATI，請先選取 [Rotation] 索引標籤，再設定您要的設定。

如果您有 nVidia，請先選取 [nVidia] 索引標籤，在左方欄位選取 [NVRotate]，再設定您要的設定。

如果您有 Intel，請先選取 [Intel] 顯示索引標籤，再按一下 [顯示內容]，選取 [Rotation]，再設定您要的設定。

 請注意：如果您沒有看到顯示器旋轉更新選項，或是沒有正常作業，請到 support.dell.com 下載顯示卡最新的驅動程式。

解決問題

Dell™ 1704FPV 平板顯示器

- [顯示器疑難排解](#)
- [一般問題](#)
- [產品特別的問題](#)
- [USB 問題](#)
- [Soundbar 疑難排解](#)

 **警告：** 在您執行任何此章節步驟前，請先參閱並遵守[安全說明](#)。

顯示器疑難排解

自我功能測試 (Self-Test Feature Check, STFC)

您的顯示器提供自我功能測試，讓您檢查顯示器是否正確執行。如果顯示器和電腦有正確安裝連結，但是依舊沒有顯示器畫面，請依據以下步驟執行自我功能測試：

- 關閉您的電腦和顯示器。
- 拔除電腦後方的影像纜線。要確認執行自我功能測試，請先將電腦後方的數位 (白色接頭) 和類比 (藍色接頭) 纜線移除。
- 開啟顯示器。

Dell 自我功能測試對話方塊將顯示在顯示器上。如果顯示器無法偵測到影像訊號或是無法正確執行，將出現黑色背景。在自我功能測試模式，LED 電源將依舊為綠色。同時，依據選取的輸入設定，以下對話方塊將不斷在顯示器上顯示。

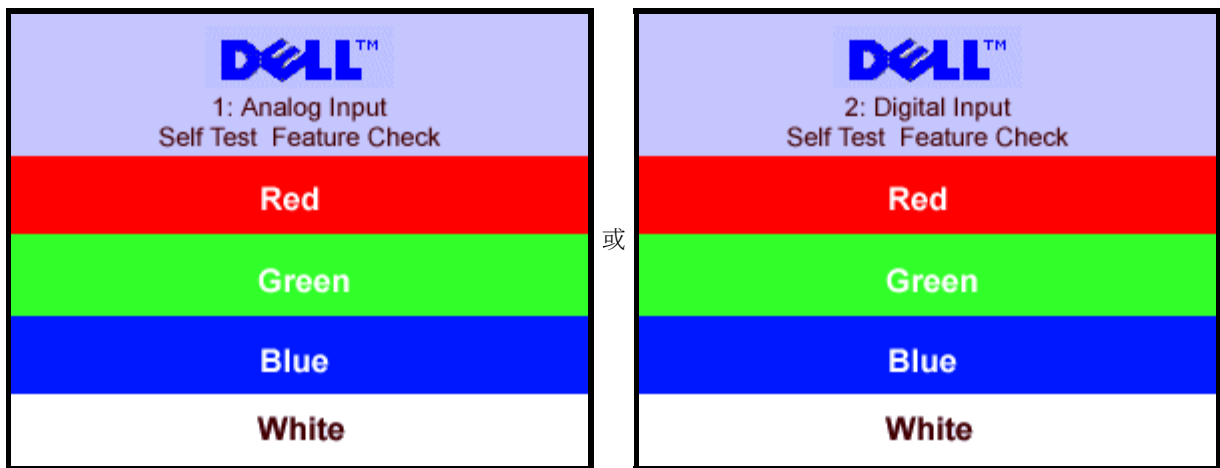

在正常系統作業下，如果影像纜線為非連接狀態或有損害，也將顯示此對話方塊。

- 關閉您的顯示器並重新連接影像纜線，再重新開啟您的電腦和顯示器。

如果在執行以上步驟後，您的顯示器依舊為空白。請檢查您的影像控制項和電腦系統是否正確執行。

OSD 警告訊息

以下警告訊息出現在顯示器上，表示顯示器為非同步狀態。



表示顯示器無法同步處理從電腦上接收的訊號。訊號太高或太低，顯示器無法使用。請參閱 [顯示器規格](#)，了解顯示器可用的水平和垂直電頻範圍。建議模式為 1280 X 1024 @ 60Hz。

有時候會沒有出現警告訊息，但是顯示器為空白。這表示顯示器無法接收電腦訊號或是為省電模式。

一般問題

以下表格包含常見的顯示器問題。

常見問題	症狀	解決方式
沒有影像/電源 LED 關閉	沒有影像、顯示器沒有作用	<ul style="list-style-type: none">檢查影像纜線兩邊接頭是否正確安裝。請確認顯示器和電腦都有安裝在電源插頭上。確認按下電源按鈕
沒有影像/電源 LED 開啟	沒有影像或亮度	<ul style="list-style-type: none">請按顯示器前方的輸入選取鈕，確認選擇正確輸入資料來源。增加亮度或對比度。執行自我測試檢查。檢查 pin 是否有彎曲或損壞。重新開啟電腦和顯示器。
焦點不清楚	圖片不清楚、模糊或是有陰影	<ul style="list-style-type: none">按一下 [自動調整] 按鈕透過 OSD 調整設定減少影像纜線執行顯示器重新設定降低影像解析度或增加字型大小
影像不穩	影像有波紋或會抖動	<ul style="list-style-type: none">按一下 [自動調整] 按鈕透過 OSD 調整設定執行顯示器重新設定檢查是否有其他干擾在其他房間置放並測試
遺失像素	LCD 顯示器有亮點	<ul style="list-style-type: none">不斷開啟或關閉電源由於 LCD 技術問題，將無法看到這些像素。
亮度問題	影像太暗或太亮	<ul style="list-style-type: none">執行顯示器重新設定按一下 [自動調整] 按鈕調整亮度或對比度。
影像變形	顯示器沒有正確置中	<ul style="list-style-type: none">在位置設定中(Position Settings Only)重新設定顯示器按一下 [自動調整] 按鈕調整置中設定確認顯示器為正確的影像模式
水平/垂直線	顯示器有一條以上的線條	<ul style="list-style-type: none">執行顯示器重新設定按一下 [自動調整] 按鈕透過 OSD 調整設定執行自我功能檢查，確認這些線條是否也出現在該模式中檢查 pin 是否有彎曲或損壞。
同步處理問題	顯示器有擾亂現象	<ul style="list-style-type: none">執行顯示器重新設定按一下 [自動調整] 按鈕透過 OSD 調整設定執行自我功能檢查，確認這些擾亂現象是否也出現在該模式中檢查 pin 是否有彎曲或損壞。重新在安全模式下啟動

LCD 刮傷	螢幕有刮傷或汗點	<ul style="list-style-type: none"> 關閉顯示器並清理顯示器 相關資訊，請參閱顯示器保養方式。
安全相關問題	冒煙或有火花	<ul style="list-style-type: none"> 請勿執行任何疑難排解步驟。 顯示器需要更換。
顯示器中斷訊號問題	顯示器發生開或關故障	<ul style="list-style-type: none"> 確認顯示器為正確的影像模式 確認纜線正確牢固連接至電腦和顯示器 執行顯示器重新設定 執行自我功能檢查，確認這些斷訊現象是否也出現在該模式中

產品特別問題

特別問題	症狀	解決方式
顯示器影像太小	影像在螢幕中央，但是沒有完全填滿檢視區域	<ul style="list-style-type: none"> 在所有位置設定中(All Settings)重新設定顯示器
無法使用前方顯示器按鈕調整顯示器	OSD 沒有出現在螢幕上	<ul style="list-style-type: none"> 關閉顯示器拔除電源線，再重新插回並開啟電源

USB 問題

特定問題	症狀	解決方式
沒有執行 USB 界面	沒有執行 USB 週邊	<ul style="list-style-type: none"> 檢查您的顯示器電源是否開啟。 重新連接 Upstream 纜線至您的電腦。 重新連接 USB 週邊產品 (downstream 接頭)。 關閉並重新開啟電源。
高速 USB 2.0 界面執行效能緩慢。	高速 USB 2.0 週邊產品執行效能緩慢或是無法執行。	<ul style="list-style-type: none"> 檢查您的電腦是否支援 USB 2.0。 檢查您電腦上的 USB 2.0 來源。 重新連接 Upstream 纜線至您的電腦。 重新連接 USB 週邊產品 (downstream 接頭)。

Soundbar 疑難排解

常見問題	症狀	解決方式
沒有聲音	Soundbar 沒有電源- 電源指示器為關閉狀態。 (內建 DC 電源，像是 1704FPV)	<ul style="list-style-type: none"> 順時鐘轉動 Power/Volume 旋轉鈕至中央位置。檢查 Soundbar 前方的電源指示器 (綠色 LED) 是否有亮。 確認 Soundbar 的電源線是否安裝到顯示器上。 確認顯示器有電。 如果顯示器沒有電源，請參閱顯示器疑難排解了解常見問題。
沒有聲音	Soundbar 有電源 - 電源指示器為開啟狀態。	<ul style="list-style-type: none"> 將音效線正確插入電腦。 設定所有 Windows 音量到最大。 播放電腦上的聲音檔 (像是音樂 CD 或 MP3)。

		<ul style="list-style-type: none"> • 順時鐘轉動 Soundbar 上的 Power/Volume 旋轉鈕調整音量。 • 清理並重新安裝音效線插頭。 • 使用其他音效來源測試 Soundbar (像是隨身聽)。
聲音失真	電腦音效卡為音效來源。	<ul style="list-style-type: none"> • 清除 Soundbar 和使用者的障礙物。 • 確認音效插頭有正確安裝在音效卡插孔上。 • 設定所有 Windows 音量到中央位置。 • 減低音效應用程式的音量。 • 反時鐘轉動 Soundbar 上的 Power/Volume 旋轉鈕調低音量。 • 清理並重新安裝音效線插頭。 • 進行電腦音效卡的疑難排解。 • 使用其他音效來源測試 Soundbar (像是隨身聽)。
聲音失真	使用其他音效來源。	<ul style="list-style-type: none"> • 清除 Soundbar 和使用者的障礙物。 • 確認音效插頭正確安裝在音效卡插孔上。 • 減低音效來源的音量。 • 反時鐘轉動 Soundbar 上的 Power/Volume 旋轉鈕調低音量。 • 清理並重新安裝音效線插頭。
聲音輸出不平衡	聲音只從 Soundbar 一邊出來	<ul style="list-style-type: none"> • 清除 Soundbar 和使用者的障礙物。 • 確認音效插頭正確安裝在音效卡插孔或音效來源上。 • 設定所有 Windows 音效平衡定 (L-R) 至中央位置。 • 清理並重新安裝音效線插頭。 • 進行電腦音效卡的疑難排解。 • 使用其他音效來源測試 Soundbar (像是隨身聽)。
聲音很小	聲音太小。	<ul style="list-style-type: none"> • 清除 Soundbar 和使用者的障礙物。 • 順時鐘轉動 Soundbar 上的 Power/Volume 旋轉鈕調整到最大音量。 • 設定所有 Windows 音量到最大。 • 增加音效應用程式的音量。 • 使用其他音效來源測試 Soundbar (像是隨身聽)。

附錄

Dell™ 1704FPV 平板顯示器

- [安全資訊](#)
- [與 Dell 連絡](#)
- [法規宣告](#)
- [回收](#)
- [面板安裝設定指南](#)

安全資訊

 **警告：**如不按照本文中特定的控制、調節或步驟規定進行使用，將有可能引起休克、觸電危險或機械傷害。

連接使用電腦顯示器時，請在閱讀以下規定后進行操作：

- 為了防止計算機的損傷，請在適當的地區和適當的電源上使用計算機用電源電壓開關。：
 - 大部分的南北美洲地區和部分遠東國家如日本、南韓(220伏(V)/60赫茲(HZ))以及臺灣使用115伏/60赫茲。
 - 大部分的歐洲地區以及中東和遠東國家使用230伏(V)/50赫茲(HZ)。

要經常確定您的顯示器是否符合所在地區的AC電源標準。

 **請注意：**此顯示器無需AC電壓輸入設置電壓選擇開關。在符合電器使用範圍內的任何一種AC電壓的輸入都可自動被承認。

- 不要把任何金屬物體插入顯示器的縫隙，以免發生觸電危險。
- 不要觸摸顯示器的內部，以防觸電。只有有資格的技師才可以打開顯示器的外殼。
- 電源線被損壞時請不要使用顯示器。不要讓任何物體壓住電源線，使電源線遠離人經常走動的地方。
- 解除顯示器與電源插座的連接時，請抓住插頭拔下電線，不要只抓電線。
- 顯示器外殼的小孔是用來通風的。請不要堵塞或遮蓋這些通風口，以防過熱。請不要將顯示器放置在床、沙發、地毯或其他鬆軟的平面上，以防顯示器底部的通風口被堵塞。將顯示器放置在書櫃或其他封閉的地方時，請確保顯示器的通風。
- 將顯示器放置在濕度低和灰塵少的地方，避免放置在潮濕的地下室或骯髒的走廊。
- 不要讓顯示器淋雨或在靠近水源的地方使用(如廚房、游泳池附近等)。如果顯示器不小心被弄濕，請拔掉電源並馬上與指定經銷商聯繫。必要時您可以用濕布清潔顯示器，但要先拔掉電源。
- 請將顯示器放置在牢固的平面上並小心操作。顯示器屏幕由玻璃製成，墜落或尖利物體的沖擊會損壞屏幕。
- 將顯示器放置在接近電源插座的地方。
- 如果顯示器不能正常工作時，尤其在發出異常的聲音和味道時，請馬上拔掉電源並與代理商或售後服務中心聯繫。
- 不要試圖打開后蓋，以免導致觸電的危險。只有有資格的維修服務人員才可以打開。
- 高溫會使顯示器發生問題，請不要在直射光線下使用顯示器，並遠離加熱器、火爐、壁爐和其他熱源。
- 如果長時間不使用顯示器時，請拔掉電源。
- 在接受維修服務之前，請拔掉電源插頭。
- 本產品中的Hg燈內含汞成分，必須根據當地規定、州法或聯邦法律回收或棄置。或請與電子工業聯盟聯絡，以取得更多資訊：<http://www.eiae.org>。

與 Dell 連絡

您可以使用以下網站與 Dell 連絡：

- www.dell.com
- support.dell.com (技術支援)
- premiersupport.dell.com (教育、政府、醫療機構和中大型企業技術支援，包含尊榮、白金、金級客戶)

每個國家/地區的網址，請參閱以下表格：



請注意：免付費電話只限在列出的國家/地區使用。

當您需要連絡 Dell，請使用以下表格提供的網址、電話和區碼。如果您需要進一步了解要使用的區碼，請與當地或國際電信服務人員連絡。

國家/地區 (城市) 國際電話碼 國碼 區碼	部門名稱或支援服務 網站和電子郵件地址	區碼 當地電話 免付費電話
安圭拉	一般服務支援	免付費電話：800-335-0031
安地卡及巴布達	一般服務支援	1-800-805-5924
阿根廷 (布宜諾斯艾利斯) 國際電話碼： 00 國碼： 54 區碼： 11	網址： www.dell.com.ar	
	郵件地址： us_latin_services@dell.com	
	桌上型和可攜式電腦相關問題郵件地址： la-techsupport@dell.com	
	伺服器或 EMC 相關問題郵件地址： la_enterprise@dell.com	
	客戶服務	免付費電話：0-800-444-0730
	技術支援	免付費電話：0-800-444-0733
	技術支援服務	toll-free: 0-800-444-0724
	銷售	0-810-444-3355
阿路巴	一般服務支援	免付費電話：800-1578
澳洲 (雪梨) 國際電話碼： 0011 國碼： 61 區碼： 2	郵件地址 (澳洲)： au_tech_support@dell.com	
	郵件地址 (紐西蘭)： nz_tech_support@dell.com	
	家庭和小型企業	1-300-65-55-33
	政府和企業	免付費電話：1-800-633-559
	Preferred Accounts Division (PAD)	免付費電話：1-800-060-889
	伺服器和庫存	免付費電話：1-800-505-095
	桌上型和可攜型電腦	免付費電話：1-800-733-314
	客戶服務	免付費電話：1-800-819-339
	企業組織銷售	免付費電話：1-800-808-385
	業務銷售	免付費電話：1-800-808-312
	傳真	免付費電話：1-800-818-341
奧地利 (維也納) 國際電話碼： 900 國碼： 43 區碼： 1	網址： support.euro.dell.com	
	郵件地址： tech_support_central_europe@dell.com	
	家庭/小型企業銷售電話	0820 240 530 00
	家庭/小型企業傳真號碼	0820 240 530 49
	家庭/小型企業客戶服務	0820 240 530 14
	重要/企業用戶服務	0820 240 530 16
	家庭/小型企業技術支援	0820 240 530 14
重要/企業用戶技術支援	0660 8779	

	總機	0820 240 530 00
巴哈馬	一般服務支援	免付費電話：1-866-278-6818
巴貝多	一般服務支援	1-800-534-3066
比利時 (布魯塞爾) 國際電話碼：00 國碼：32 區碼：2	網址： support.euro.dell.com	
	郵件地址 (法文)： support.euro.dell.com/be/fr/emailldell/	
	技術支援	02 481 92 88
	技術支援傳真	02 481 92 95
	客戶服務	02 713 15 .65
	企業組織銷售	02 481 91 00
	傳真	02 481 92 99
	總機	02 481 91 00
百慕達	一般服務支援	1-800-342-0671
玻利維亞	一般服務支援	免付費電話：800-10-0238
巴西 國際電話碼：00 國碼：55 區碼：51	網址： www.dell.com/br	
	客戶支援、技術支援	0800 90 3355
	技術支援傳真	51 481 5470
	客戶服務傳真	51 481 5480
	銷售	0800 90 3390
英屬維爾京群島	一般服務支援	免付費電話：1-866-278-6820
汶萊 國碼：673	客戶技術支援 (檳城, 馬來西亞)	604 633 4966
	客戶服務 (檳城, 馬來西亞)	604 633 4949
	業務銷售 (檳城, 馬來西亞)	604 633 4955
加拿大 (North York ,安大略) 國際電話碼：011	線上訂單狀態： www.dell.ca/ostatus	
	AutoTech (自動化技術支援)	免付費電話：1-800-247-9362
	家庭/小型企業客戶服務	免付費電話：1-800-847-4096
	中大型企業/政府客戶服務	免付費電話：1-800-326-9463
	家庭/小型企業技術支援	免付費電話：1-800-847-4096
	中大型企業/政府技術支援	免付費電話：1-800-387-5757
	家庭/小型企業銷售	免付費電話：1-800-387-5752
	中大型企業/政府銷售	免付費電話：1-800-387-5755
	備用零件銷售和延展服務銷售	1 866 440 3355
卡曼群島	一般服務支援	1-800-805-7541
智利 (聖地亞哥) 國碼：56 區碼：2	銷售、客戶支援、技術支援	免付費電話：1230-020-4823
中國 (廈門) 國碼：86 區碼：592	技術支援網站： support.dell.com.cn	
	技術支援相關問題郵件地址： cn_support@dell.com	
	技術支援傳真	818 1350

	技術支援(Dimension™ 和 Inspiron™)	免付費電話：800-858-2969
	技術支援 (OptiPlex™、Latitude™和 Dell Precision™)	免付費電話：800-858-0950
	技術支援 (伺服器 and 庫存)	免付費電話：800-858-0960
	技術支援 (投影機、PDA、印表機、Switches、路由器和其 他產品)	免付費電話：800-858-2920
	客戶申訴	免付費電話：800-858-2060
	客戶申訴傳真	592 818 1308
	家庭和小型企業	免付費電話：800-858-2222
	Preferred Accounts Division (PAD)	免付費電話：800-858-2557
	大型企業用戶(Large Corporate Accounts, GCP)	免付費電話：800-858-2055
	大型企業用戶主要帳號	免付費電話：800-858-2628
	北部大型企業用戶	免付費電話：800-858-2999
	北部政府和教育機構大型企業用戶	免付費電話：800-858-2955
	東部大型企業用戶	免付費電話：800-858-2020
	東部政府和教育機構大型企業用戶	免付費電話：800-858-2669
	大型企業用戶 Queue 團隊	免付費電話：800-858-2572
	南部大型企業用戶	免付費電話：800-858-2355
	西部大型企業用戶	免付費電話：800-858-2811
	大型企業用戶備用零件	免付費電話：800-858-2621
哥倫比亞	一般服務支援	980-9-15-3978
哥斯大黎加	一般服務支援	0800-012-0435
捷克 (布拉格)	網址： support.euro.dell.com	
國際電話碼：00	郵件地址： czech_dell@dell.com	
國碼：420	技術支援	02 2186 27 27
區碼：2	技術支援傳真	02 2186 27 28
	客戶服務	02 2186 27 11
	客戶服務傳真	02 2186 27 14
	總機	02 2186 27 11
丹麥 (哥本哈根)	網址： support.euro.dell.com	
國際電話碼：00	可攜式電腦技術支援郵件地址： den_nbk_support@dell.com	
國碼：45	桌上型電腦技術支援郵件地址： den_support@dell.com	
	伺服器技術支援郵件地址： Nordic_server_support@dell.com	
	技術支援	7023 0182
	客戶服務 (相關)	7023 0184
	家庭/小型企業客戶服務	3287 5505
	總機 (相關)	3287 1200
	總機傳真 (相關)	3287 1201
	家庭/小型企業總機	3287 5000

	家庭/小型企業總機傳真	3287 5001
多明尼克	一般服務支援	免付費電話：1-866-278-6821
多明尼加共和國	一般服務支援	1-800-148-0530
厄瓜多爾	一般服務支援	免付費電話：999-119
薩爾瓦多	一般服務支援	01-899-753-0777
芬蘭 (赫爾辛基) 國際電話碼：990 國碼：358 區碼：9	網址：support.euro.dell.com	
	郵件地址：fin_support@dell.com	
	伺服器技術支援郵件地址：Nordic_support@dell.com	
	技術支援	09 253 313 60
	技術支援傳真	09 253 313 81
	相關客戶服務	09 253 313 38
	家庭/小型企業客戶服務	09 693 791 94
	傳真	09 253 313 99
	總機	09 253 313 00
法國 (巴黎) (Montpellier) 國際電話碼：00 國碼：33 區碼：(1) (4)	網址：support.euro.dell.com	
	郵件地址： support.euro.dell.com/fr/fr/emaildell/	
	家庭和小型企業	
	技術支援	0825 387 270
	客戶服務	0825 823 833
	總機	0825 004 700
	總機 (非法國地區電話)	04 99 75 40 00
	銷售	0825 004 700
	傳真	0825 004 701
	總機傳真 (非法國地區電話)	04 99 75 40 01
	企業	
	技術支援	0825 004 719
	客戶服務	0825 338 339
	總機	01 55 94 71 00
	銷售	01 55 94 71 00
傳真	01 55 94 71 01	
德國 (Langen) 國際電話碼：00 國碼：49 區碼：6103	網址：support.euro.dell.com	
	郵件地址：tech_support_central_europe@dell.com	
	技術支援	06103 766-7200
	家庭/小型企業客戶服務	0180-5-224400
	全球部門客戶服務	06103 766-9570
	重要用戶客戶服務	06103 766-9420
	大型用戶客戶服務	06103 766-9560
	公開用戶客戶服務	06103 766-9555

	總機	06103 766-7000
希臘 國際電話碼：00 國碼：30	網址： support.euro.dell.com	
	郵件地址： support.euro.dell.com/gr/en/emaildell/	
	技術支援	00800-44 14 95 18
	金級服務技術支援	00800-44 14 00 83
	總機	2108129810
	金級服務總機	2108129811
	銷售	2108129800
	傳真	2108129812
格瑞納達	一般服務支援	免付費電話：1-866-540-3355
瓜地馬拉	一般服務支援	1-800-999-0136
蓋亞那	一般服務支援	免付費電話：1-877-270-4609
香港 國際電話碼：001 國碼：852	網址： support.ap.dell.com	
	郵件地址： apsupport@dell.com	
	技術支援(Dimension™ 和 Inspiron™)	2969 3188
	技術支援 (OptiPlex™、Latitude™和 Dell Precision™)	2969 3191
	技術支援 (PowerApp™、PowerEdge™、PowerConnect™和 PowerVault™)	2969 3196
	金級 EEC 專線 (Gold Queue EEC Hotline)	2969 3187
	客戶申訴	3416 0910
	大型企業用戶(Large Corporate Accounts, GCP)	3416 0907
	全球客戶部專案	3416 0908
	中型企業部門	3416 0912
	家庭和小型企業部門	2969 3155
印度	技術支援	1600 33 8045
	銷售	1600 33 8044
愛爾蘭 (Cherrywood) 國際電話碼：16 國碼：353 區碼：1	網址： support.euro.dell.com	
	郵件地址： dell_direct_support@dell.com	
	技術支援	1850 543 543
	英國技術支援 (僅限英國地區撥打)	0870 908 0800
	家庭用戶客戶服務	01 204 4014
	小型企業客戶服務	01 204 4014
	英國客戶服務 (僅限英國地區撥打)	0870 906 0010
	企業客戶服務	1850 200 982
	企業客戶服務 (僅限英國地區撥打)	0870 907 4499
	愛爾蘭銷售	01 204 4444
	英國銷售 (僅限英國地區撥打)	0870 907 4000
	傳真/銷售傳真	01 204 0103

	總機	01 204 4444	
義大利 (米蘭) 國際電話碼： 00 國碼： 39 區碼： 02	網址： support.euro.dell.com		
	郵件地址： support.euro.dell.com/it/it/emaildell/		
	家庭和小型企業		
	技術支援	02 577 826 90	
	客戶服務	02 696 821 14	
	傳真	02 696 821 13	
	總機	02 696 821 12	
	企業		
	技術支援	02 577 826 90	
	客戶服務	02 577 825 55	
	傳真	02 575 035 30	
	總機	02 577 821	
	牙買加	一般支援 (僅限牙買加地區撥打)	1-800-682-3639
	日本 (Kawasaki) 國際電話碼： 001 國碼： 81 區碼： 44	網址： support.jp.dell.com	
伺服器技術支援		免付費電話： 0120-198-498	
日本以外地區伺服器技術支援		81-44-556-4162	
技術支援(Dimension 和 Inspiron)		免付費電話： 0120-198-226	
日本以外地區 Dimension 和 Inspiron 技術支援		81-44-520-1435	
技術支援 (OptiPlex™、Latitude™和 Dell Precision™)		免付費電話： 0120-198-433	
日本以外地區 Dell Precision™、OptiPlex™ 和 Latitude™ 技術支援		81-44-556-3894	
PDA、投影機、路由器技術支援		免付費電話： 0120-981-690	
PDA、投影機、路由器日本以外地區技術支援		81-44-556-3468	
Faxbox 服務		044-556-3490	
24 小時自動化訂單服務		044-556-3801	
客戶服務		044-556-4240	
企業銷售部門 (四百多位員工)		044-556-1465	
Preferred Accounts Division Sales (四百多位員工)		044-556-3433	
大型企業帳戶銷售部門 (三千五百多位員工)		044-556-3430	
公眾服務銷售 (政府部門、教育和醫療機構)		044-556-1469	
日本全球部門		044-556-3469	
一般使用者		044-556-1760	
總機	044-556-4300		
韓國 (漢城) 國際電話碼： 001 國碼： 82 區碼： 2	技術支援	免付費電話： 800-200-3800	
	銷售	免付費電話： 800-200-3600	
	客戶服務 (漢城, 韓國)	免付費電話： 080-200-3800	
	客戶服務 (檳城, 馬來西亞)	604 633 4949	
	傳真	2194-6202	

	總機	2194-6000
拉丁美洲	客戶技術支援 (Austin, 德州, 美國)	512 728-4093
	客戶服務 (Austin, 德州, 美國)	512 728-3619
	技術支援和客戶服務傳真 (Austin, 德州, 美國)	512 728-3883
	銷售 (Austin, 德州, 美國)	512 728-4397
	銷售傳真 (Austin, 德州, 美國)	512 728-4600 或 512-728-3772
盧森堡 國際電話碼： 00 國碼： 352	網址： support.euro.dell.com	
	郵件地址： tech_be@dell.com	
	伺服器技術支援 (布魯塞爾, 比利時)	3420808075
	家庭/小型企業銷售電話 (布魯塞爾, 比利時)	免付費電話： 080016884
	企業銷售 (布魯塞爾, 比利時)	02 481 91 00
	客戶服務 (布魯塞爾, 比利時)	02 481 91 19
	傳真 (布魯塞爾, 比利時)	02 481 92 99
	電話總機 (布魯塞爾, 比利時)	02 481 91 00
澳門 國碼： 853	技術支援	免付費電話： 0800-582
	客戶服務 (檳城, 馬來西亞)	604 633 4949
	業務銷售	免付費電話： 0800-581
馬來西亞 (檳城) 國際電話碼： 00 國碼： 60 區碼： 4	技術支援 (Dell Precision™、OptiPlex™ 和 Latitude™)	免付費電話： 1-800-88-0193
	技術支援 (Dimension™ 和 Inspiron™)	免付費電話： 1-800-88-1306
	技術支援 (PowerEdge™ 和 PowerVault™)	免付費電話： 1-800-88-1386
	客戶服務	04 633 4949
	業務銷售	免付費電話： 1-800-888-202
	企業組織銷售	免付費電話： 1-800-888-213
墨西哥 國際電話碼： 00 國碼： 52	客戶技術支援	001-877-384-8979 或 001-877-269-3383
	銷售	50-81-8800 或 01-800-888-3355
	客戶服務	001-877-384-8979 或 001-877-269-3383
	Main	50-81-8800 或 01-800-888-3355
Montserrat	一般服務支援	免付費電話： 1-866-278-6822
荷屬安第列斯群島	一般服務支援	001-800-882-1519
荷蘭 (阿姆斯特丹) 國際電話碼： 00 國碼： 31 區碼： 20	網址： support.euro.dell.com	
	技術支援	020 674 45 00
	技術支援傳真	020 674 47 66
	家庭/小型企業客戶服務	020 674 42 00

	相關客戶服務	020 674 4325
	家庭/小型企業銷售電話	020 674 55 00
	相關銷售	020 674 50 00
	家庭/小型企業銷售傳真	020 674 47 75
	相關銷售傳真	020 674 47 50
	總機	020 674 50 00
	總機傳真	020 674 47 50
紐西蘭	郵件地址 (紐西蘭) : nz_tech_support@dell.com	
國際電話碼 : 00	郵件地址 (澳洲) : au_tech_support@dell.com	
國碼 : 64	技術支援 (桌上型和可攜式電腦) :	0800 443 563
	技術支援 (伺服器 and 庫存)	0800 505 098
	家庭和小型企業	0800 446 255
	政府和企業	0800 444 617
	銷售	0800 441 567
	傳真	0800 441 566
尼加拉瓜	一般服務支援	001-800-220-1006
挪威 (Lysaker)	網址 : support.euro.dell.com	
國際電話碼 : 00	可攜式電腦技術支援郵件地址 :	
國碼 : 47	nor_nbk_support@dell.com	
	桌上型電腦技術支援郵件地址 :	
	nor_support@dell.com	
	伺服器技術支援郵件地址 :	
	nordic_server_support@dell.com	
	技術支援	671 16882
	相關客戶服務	671 17514
	家庭/小型企業客戶服務	23162298
	總機	671 16800
	總機傳真	671 16865
巴拿馬	一般服務支援	001-800-507-0962
秘魯	一般服務支援	0800-50-669
波蘭 (華沙)	網址 : support.euro.dell.com	
國際電話碼 : 011	郵件地址 : pl_support_tech@dell.com	
國碼 : 48	客戶服務電話	57 95 700
區碼 : 22	客戶服務	57 95 999
	銷售	57 95 999
	客戶服務傳真	57 95 806
	總機傳真	57 95 998
	總機	57 95 999
葡萄牙	網址 : support.euro.dell.com	

國際電話碼： 00 國碼： 351	郵件地址： support.euro.dell.com/pt/en/emaildell/	
	技術支援	707200149
	客戶服務	800 300 413
	銷售	800-300-410 或 800-300-411 或 800-300-412 或 21-422-07-10
	傳真	21 424 01 12
波多黎各	一般服務支援	1-800-805-7545
St. Kitts and Nevis	一般服務支援	免付費電話：1-877-441-4731
聖露西亞	一般服務支援	1-800-882-1521
St. Vincent and the Grenadines	一般服務支援	免付費電話：1-877-270-4609
新加坡 (新加坡) 國際電話碼： 005 國碼： 65	技術支援 (Dimension 和 Inspiron)	免付費電話：1-800-394-7430
	技術支援 (Dell Precision™、OptiPlex™ 和 Latitude™)	免付費電話：1-800-394-7488
	技術支援 (PowerEdge™ 和 PowerVault™)	免付費電話：1-800-394-7478
	客戶服務 (檳城, 馬來西亞)	604 633 4949
	業務銷售	免付費電話：800-6011-054
	企業組織銷售	免付費電話：800-6011-053
南非 (約翰尼斯堡) 國際電話碼： 09/091 國碼： 27 區碼： 11	網址： support.euro.dell.com	
	郵件地址： dell_za_support@dell.com	
	Gold Queue	011 709 7713
	技術支援	011 709 7710
	客戶服務	011 709 7707
	銷售	011 709 7700
	傳真	011 706 0495
	總機	011 709 7700
南亞和太平洋國家地區	客戶技術支援、客戶服務和銷售 (檳城, 馬來西亞)	604 633 4810
西班牙 (馬德里) 國際電話碼： 00 國碼： 34 區碼： 91	網址： support.euro.dell.com	
	郵件地址： support.euro.dell.com/es/es/emaildell/	
	家庭和小型企業	
	技術支援	902 100 130
	客戶服務	902 118 540
	銷售	902 118 541
	總機	902 118 541
	傳真	902 118 539
	企業	
	技術支援	902 100 130
	客戶服務	902 115 236
	總機	91 722 92 00

	傳真	91 722 95 83
瑞典 (Upplands Vasby) 國際電話碼： 00 國碼： 46 區碼： 8	網址： support.euro.dell.com	
	郵件地址： swe_support@dell.com	
	Latitude 和 Inspiron 相關問題郵件地址： Swe-nbk_kats@dell.com	
	OptiPlex 支援郵件地址： Swe_kats@dell.com	
	伺服器支援郵件地址： Nordic_server_support@dell.com	
	技術支援	08 590 05 199
	相關客戶服務	08 590 05 642
	家庭/小型企業客戶服務	08 587 70 527
	員購計畫(Employee Purchase Program, EPP) 支援	20 140 14 44
	技術支援傳真	08 590 05 594
	銷售	08 590 05 185
瑞士 (日內瓦) 國際電話碼： 00 國碼： 41 區碼： 22	網址： support.euro.dell.com	
	郵件地址： Tech_support_central_Europe@dell.com	
	HSB 和企業用戶郵件地址 (法文)： support.euro.dell.com/ch/fr/emaildell/	
	技術支援 (家庭/小型企業)	0844 811 411
	技術支援 (企業)	0844 822 844
	家庭/小型企業客戶服務	0848 802 202
	企業客戶服務	0848 821 721
台灣 國際電話碼： 002 國碼： 886	技術支援 (桌上型和可攜式電腦)：	免付費電話：0080-186-1011
	技術支援 (伺服器 and 庫存)	免付費電話：0080-160-1256
	企業組織銷售	免付費電話：0800-165-1227
泰國 國際電話碼： 001 國碼： 66	技術支援 (Dell Precision、OptiPlex 和 Latitude)	免付費電話：1800-0060-07
	技術支援 (PowerEdge 和 PowerVault)	免付費電話：1800-0600-09
	客戶服務 (檳城, 馬來西亞)	604 633 4949
	銷售	免付費電話：0880-060-09
千里達托貝哥	一般服務支援	1-800-805-8035
該柯斯群島	一般服務支援	免付費電話：1-866-540-3355
英國 (Bracknell) 國際電話碼： 00 國碼： 44 區碼： 1344	網址： support.euro.dell.com	
	客戶服務網站： support.euro.dell.com/uk/en/ECare/Form/Home.asp	
	郵件地址： dell_direct_support@dell.com	
	技術支援 (企業/重要帳戶/PAD [一千多個員工])	0870 908 0500
	技術支援 (直接/PAD 和一般)	0870 908 0800
	全球帳戶客戶服務	01344 373 186

	家庭/小型企業客戶服務	0870 906 0010
	企業客戶服務	01344 373 185
	重要用戶(500-5000 員工) 客戶服務	0870 906 0010
	中央政府客戶服務	01344 373 193
	當地政府和教育機構客戶服務	01344 373 199
	醫療機構客戶服務	01344 373 194
	家庭和小型企業銷售	0870 907 4000
	企業/公眾銷售	01344 860 456
	家庭和小型企業傳真	0870 907 4006
烏拉圭	一般服務支援	免付費電話：000-413-598-2521
美國 (Austin, 德州)	自動化訂單狀態服務	免付費電話：1-800-433-9014
國際電話碼：011	AutoTech (桌上型和可攜式電腦)	免付費電話：1-800-247-9362
國碼：1	客戶 (家庭和加個人工作室)	
	技術支援	免付費電話：1-800-624-9896
	客戶服務	免付費電話：1-800-624-9897
	DellNet服務和支援	免付費電話：1-877-Dellnet (1-877-335-5638)
	員購計畫(Employee Purchase Program, EPP) 客戶	免付費電話：1-800-695-8133
	金融服務網站： www.dellfinancialservices.com	
	金融服務 (租契/借貸)	toll-free: 1-877-577-3355
	金融服務 (Dell Preferred Accounts [DPA])	免付費電話：1-800-283-2210
	企業	
	客戶服務和技術支援	免付費電話：1-800-822-8965
	員購計畫(Employee Purchase Program, EPP) 客戶	免付費電話：1-800-695-8133
	印表機和投影機技術支援	免付費電話：1-877-459-7298
	公眾 (政府、教育和醫療機構)	
	客戶服務和技術支援	免付費電話：1-800-456-3355
	員購計畫(Employee Purchase Program, EPP) 客戶	免付費電話：1-800-234-1490
	Dell 銷售	免付費電話：1-800-289-3355 或免付費電話：1-800-879-3355
	Dell 暢貨中心 (Dell 重新組裝電腦)	免付費電話：1-888-798-7561
	軟體和週邊銷售	免付費電話：1-800-671-3355
	備用零件銷售	免付費電話：1-800-357-3355
	延展服務和保固銷售	免付費電話：1-800-247-4618
	傳真	免付費電話：1-800-727-8320
	Dell 聾啞人士專門服務	免付費電話：1-877-DELLTTY (1-877-335-5889)
美屬維爾京群島	一般服務支援	1-877-673-3355
委內瑞拉	一般服務支援	8001-3605

法規宣告

VCCI Class B 宣告 (僅限日本)

此設備遵守 Class B 電子裝置(用在居住環境或鄰近地區) 規定，並符合 Voluntary Control Council for 制定的資訊設備標準，居住區域不會產生電頻干擾。



Class B ITE

この装置は、情報処理装置等電波障害自主規制協議会 (VCCI) の基準に基づきクラス B 情報技術装置です。この装置は家庭環境で使用することを目的としていますが、この装置がラジオやテレビジョン受信機に接続して使用すると、受信障害をまねくことがあります。
取扱説明書に従って正しい取扱いをしてください。

MIC 宣告 (僅限韓國)

Class B 裝置

기종별	사용자 안내문
B급 기기 (가정용 정보통신기기)	이 기기는 가정용으로 전자파적합등록을 한 기기로서 주거지역에서는 물론 모든 지역에서 사용할 수 있습니다.



1. 기기의명칭(모델명): LCD MONITOR (1704FPVt)
2. 인 증 번 호: E-B012-04-1946(B)
3. 인증받은자의 상호: LITE-ON TECHNOLOGY CORP.
4. 제 조 년 월: LITE-ON TECHNOLOGY CORP. (대만)
5. 제조자/제조국가: LITE-ON TECHNOLOGY CORP. (대만)

請注意此產品已通過非商業使用核准，可用在包含居住的任何環境中。

BSMI 宣告 (僅限台灣)

警告使用者：這是乙類的資訊產品，在居住的環境中使用時，可能產生或無經電子擾，在這種情況下，使用者會被要求採取某些適當的對策。

法規清單

安全認證：

- UL 60950
- NOM
- CE Mark-EN60950
- IEC 60950
- CCC

- CSA
- TUVGS
- NEMKO
- GOST
- PSB
- TUV-S
- SASO

EMC 認證：

- FCC Part 15 Class B
- CE Mark-EN55022:1998, EN55024:1998, EN61000-3-2:1995, EN61000-3-3:1995
- VCCI Class B ITE
- MIC
- BSMI
- ICES-003
- C-Tick

人因工程學：

- ENERGY STAR®
- TUV GS
- TCO '99
- TCO '03

回收

Dell 建議使用者以環保方式回收像是監視器等電腦硬體。回收方式包含重新使用部分或全部產品、元件和材料。

更多相關資訊，請參閱 www.dell.com/recycling_programs 和 www.dell.com/environment。

面板安裝設定指南

要檢視 PDF 檔案 (檔案副檔名為 **.pdf**)，請按一下文件標題。要儲存 PDF 檔案 (檔案副檔名為 **.pdf**) 至您的硬碟，請在檔案名稱按一下右鍵，在 Microsoft Internet Explorer 中選取 [另存目標]，或在 Netscape Navigator 中選取 [另存連結]，再指定檔案要儲存的磁碟機。

[安裝設定指南 \(.pdf\) \(9.05 MB\)](#)



請注意：PDF 檔案需要 Adobe™ Acrobat Reader 才能開啟，請從 Adobe 網站 (www.adobe.com) 下載。

要檢視 PDF 檔案，請開啟 Acrobat Reader。再按一下 [檔案] 中的 [開啟] 選取 PDF 檔案。

[返回內容網頁](#)

Setting Up Your Monitor

Paramétrer votre moniteur | Instalación del monitor | Configurar o monitor |
Inbetriebnahme des Monitors | Configurazione del monitor | Instalacja monitora
設定您的監視器 | 安装显示器 | モニターのセットアップ | 모니터 설치 | การตั้งหน้าจอ

Dell™ 1704FPV UltraSharp Flat Panel Monitor

www.dell.com | support.dell.com



Attach the monitor to the stand.

Fixez le moniteur sur le socle.
Acople el monitor a la base.
Coloque o monitor no suporte.
Den Monitor auf den Fuß befestigen.
Fissare il monitor alla base
Podłącz monitor do podstawy.
將監視器裝在腳座上
將显示器与底座相连。
モニターをスタンドに取り付けます。
모니터를 스탠드에 부착합니다.
ประกอบ มอนิเตอร์ กับขาตั้ง



Rotate the monitor and connect in one of the following ways:

Faites tourner le moniteur et réalisez la connexion en suivant l'une des méthodes ci-dessous:
Gire el monitor y conéctelo siguiendo uno de los métodos siguientes:
Rode o monitor e ligue-o seguindo um dos procedimentos seguintes:
Drehen Sie den Monitor und nehmen Sie die Verbindung auf eine der folgenden Weisen vor:
Ruotare il monitor e collegarlo come indicato di seguito:
Obróć monitor i połącz jednym z następujących sposobów:
旋轉監視器並以下列之一的方式連接:
旋轉显示器並以下列方式進行連接:
モニターを回転し、次の方法のどれかで接続します:
모니터를 회전시키고 다음 방법 중 하나로 연결합니다:
หมุนมอนิเตอร์ และต่อสายด้วยหนึ่งในวิธีต่อไปนี้:

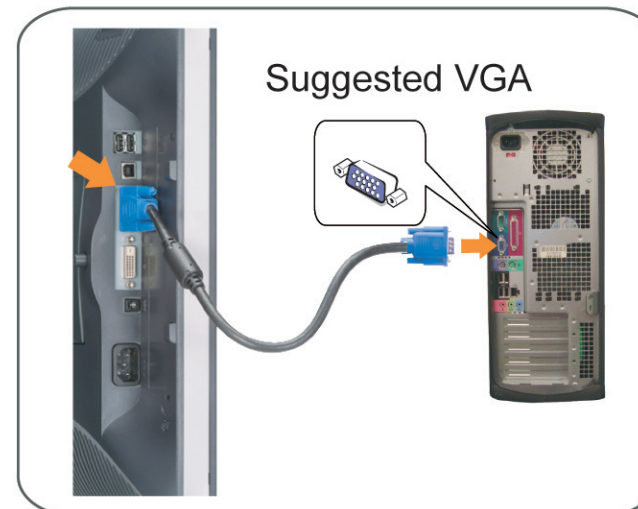

Connect the VGA cable or optional DVI cable to the computer.

Connectez le câble VGA ou le câble DVI optionnel à votre ordinateur.
Conecte el cable VGA o el cable DVI al equipo.
Ligue o cabo VGA ou o cabo DVI opcional ao computador.
Verbinden Sie das VGA-Kabel oder optionale DVI-Kabel mit dem Computer.
Collegare il cavo VGA o il cavo DVI opzionale al computer.
Podłącz do komputera kabel VGA lub opcjonalny kabel DVI.
將VGA電纜或選購的DVI電纜與電腦連接。
將VGA電纜或可選的DVI電纜與計算機相連。
VGAケーブルまたはオプションのDVIケーブルをコンピュータに接続します。
VGA 케이블 또는 선택품목인 DVI 케이블을 컴퓨터에 연결합니다.
ต่อสาย VGA หรือสาย DVI ซึ่งเป็นอุปกรณ์เสริม กับคอมพิวเตอร์.

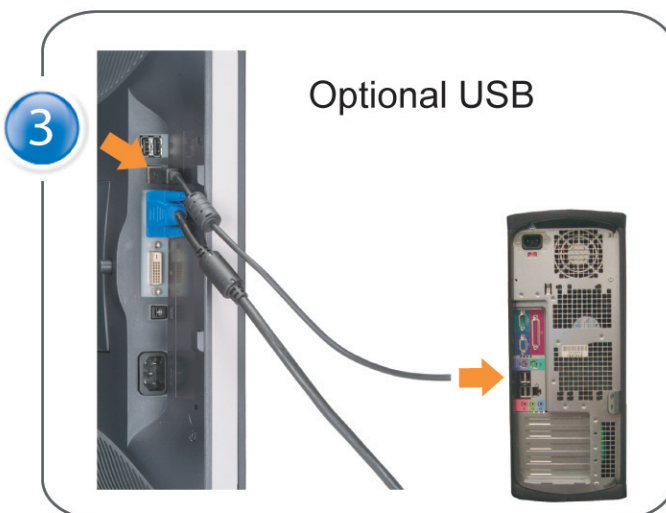
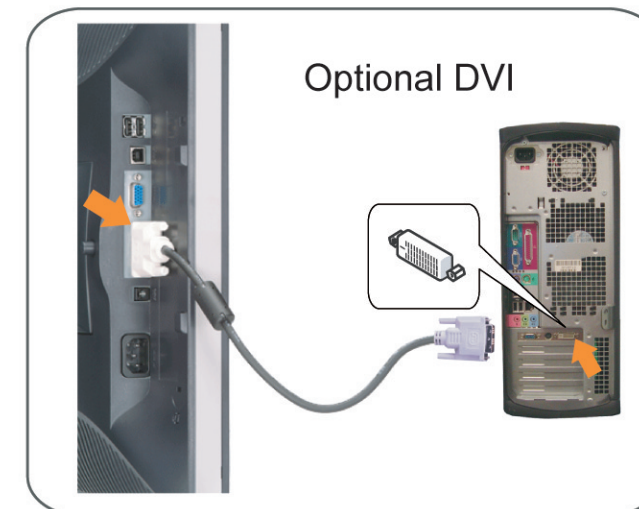

Connect the USB cable to the computer.

Connectez le câble USB sur l'ordinateur.
Conecte el cable USB a su computador.
Ligue o cabo USB ao computador.
Verbinden Sie das USB-Kabel mit dem Computer.
Collegare il cavo USB al computer.
Podłącz kabel USB do komputera
將USB纜線連接到電腦上。
將USB線連接到計算機。
USBケーブルをコンピュータに接続します。
USB 케이블을 컴퓨터에 연결합니다.
ต่อสาย USB เข้าคอมพิวเตอร์

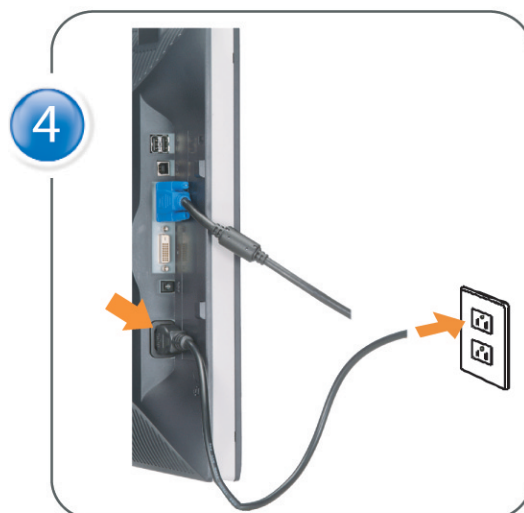

Connect the power cable to an electrical outlet.

Connectez le cordon d'alimentation sur une prise électrique.
Conecte el cable de alimentación a una toma de corriente.
Ligue o cabo de alimentação a uma tomada elétrica.
Stecken Sie den Netzstecker in eine Steckdose.
Collegare il cavo d'alimentazione ad una presa di corrente.
Podłącz kabel zasilający do gniazda elektrycznego.
將電源線連接到電源插座上。
將電源線連接到電源插座。
電源ケーブルをコンセントに接続します。
전원 케이블을 콘센트에 연결합니다.
เสียบสายไฟกับปลั๊ก



Turn on the monitor.

Allumez le moniteur.
Encienda el monitor.
Ligue o monitor.
Schalten Sie den Monitor ein.
Accendere il monitor.
Włącz monitor.
開啟監視器電源。
打開監視器電源。
モニターの電源をオンにします。
모니터를 켭니다.
เปิดมอนิเตอร์

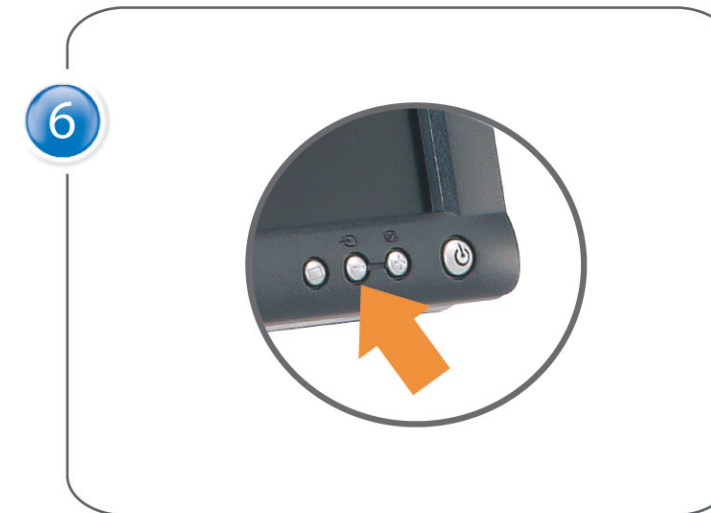

If nothing appears on the screen, press the Input Select button.

Si aucune image n'apparaît sur l'écran, appuyez sur le bouton Sélection d'Entrée.
Si no aparece nada en pantalla, pulse el botón Selección de entrada.
Se não aparecer nada no ecrã, prima o botão Seleção de entrada.
Wenn nichts auf dem Bildschirm erscheint, drücken Sie bitte die Eingangsauwahl-Taste.
Se sullo schermo non appare nulla, premere il tasto Seleziona ingresso.
Jeśli nic nie wyświetli się na ekranie, naciśnij przycisk Wybór wejścia.
若螢幕沒顯示畫面，請按“輸入選擇”按鈕。
如果屏幕上无显示，请按“输入选择”按钮。
画面に何も表示されない場合、「入力選択」ボタンを押してください。
화면에 아무것도 나타나지 않으면 [입력 선택] 버튼을 누릅니다.
หากไม่มีภาพปรากฏบนจอ ให้กดปุ่มเลือกสัญญาณเข้า (Input Select)



